

**DTSU666-H a DTSU666-H 250 A/50mA Smart  
Power Sensor**

# **Stručný průvodce**

Vydání: 03

Datum: 2019-09-29

# 1 Přehled

## Modely

- DTSU666-H: se třemi 100 A/40 mA CT
- DTSU666-H 250 A/50 mA: se třemi 250 A/50 mA CT

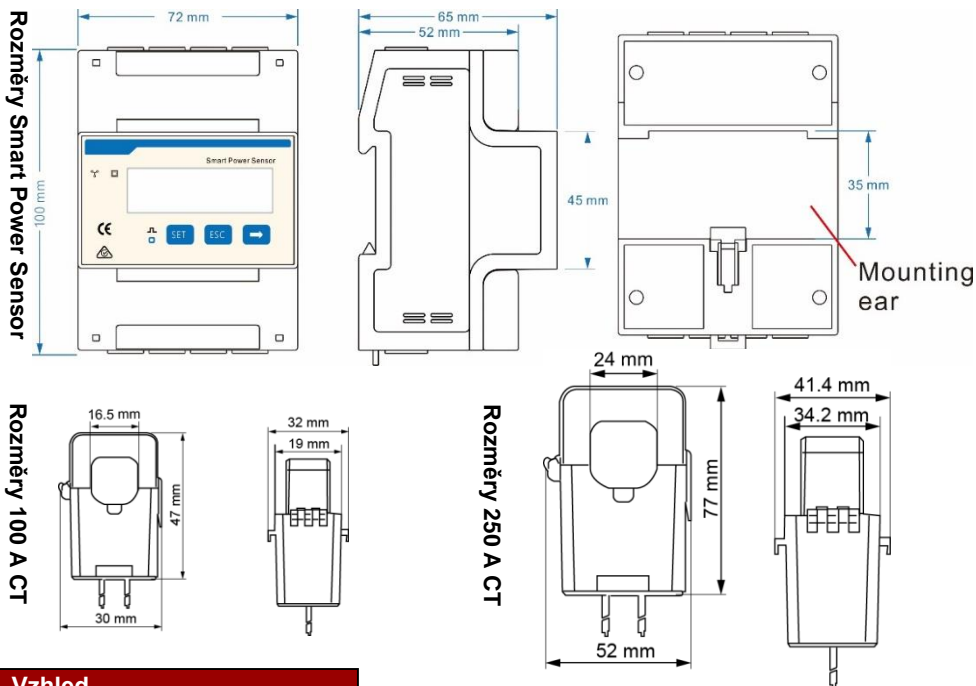

## Vzhled

Rozdíly mezi DTSU666-H a DTSU666-H 250 A/50 mA:

- Parametry panelu

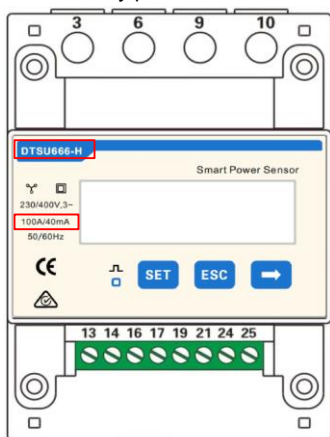

DTSU666-H

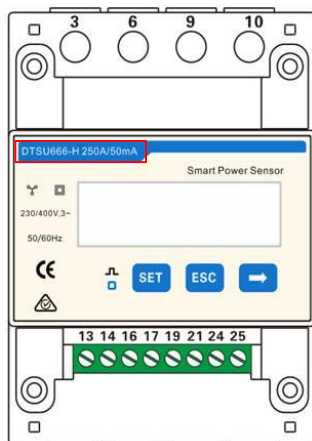

DTSU666-H 250 A/50 mA

## Vzhled

- Štítek

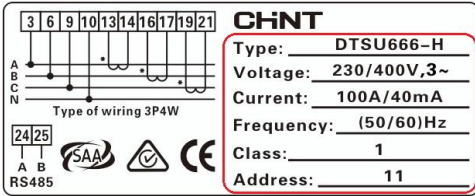

DTSU666-H

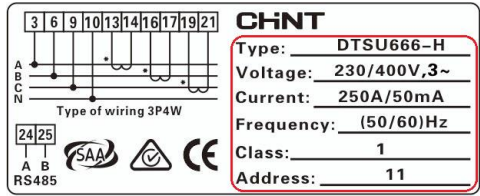

DTSU666-H 250 A/50 mA

## Výkon a specifikace

Kategorie	DTSU666-H	DTSU666-H 250 A/50 mA
Jmenovité napětí	230 V AC / 400 V AC	230 V AC / 400 V AC
Rozsah měření proudu	0–100 A	0–250 A
Systém rozvodné sítě	3P4W	3P4W or 3P3W

## Určení portu

Vstupní napětí: 3×230/400 V či 3×400 V

Current Transformer(CT): 100 A/40 mA či 250 A/50 mA;

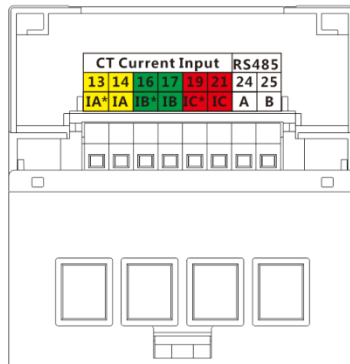
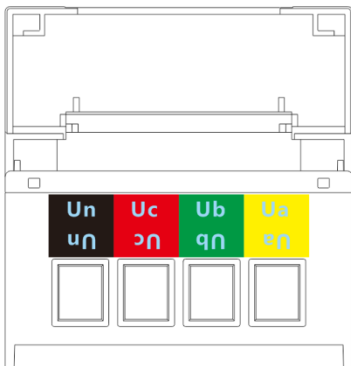

## 2 Instalace DTSU666-H a DTSU666-H 250 A/50 mA

1. Nainstalujte senzor výkonu na standardní DIN lištu 35 mm.
2. Nasadte senzor výkonu na standardní DIN lištu shora dolů a poté zatlačte spodní část přístroje směrem k liště.

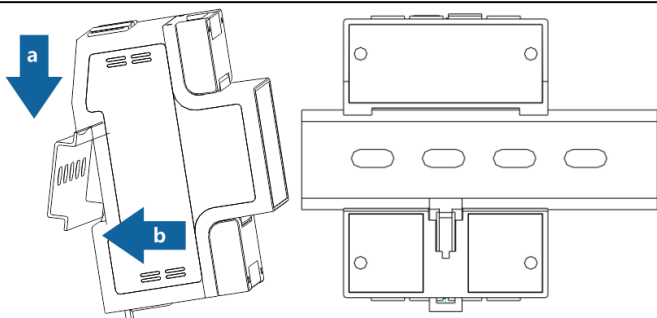

## 3 Instalace kabeláže

### Připravte kabely

Kabel	Port	Typ	Rozsah průřezu vodiče	Vnější průměr	Zdroj
Napájecí AC kabel	Ua-3	Čtyřžilový venkovní měděný kabel	4-6 mm <sup>2</sup>	10-21 mm	Připraveno zákazníkem
	Ub-6				
	Uc-9				
	Un-10				
Kabel CT	IA*-13	/	/	/	Výrobce
	IA-14	/	/	/	
	IB*-16	/	/	/	
	IB-17	/	/	/	
	IC*-19	/	/	/	
	IC-21	/	/	/	
Komunikační kabel	RS485A-24	Dvoužilový venkovní stíněný kroucený pár	0.25-1 mm <sup>2</sup>	4-11 mm	Výrobce
	RS485B-25				

**POZNÁMKA:**

Uvnitř elektroměru jsou ke každé fázi ( $U_a$ ,  $U_b$  a  $U_c$ ) připojeny pojistka a termistor, aby se zabránilo poškození způsobenému vnějšími zkraty. Fáze  $U_a$ ,  $U_b$  a  $U_c$  není nutné jistit vnějšími pojistkami.

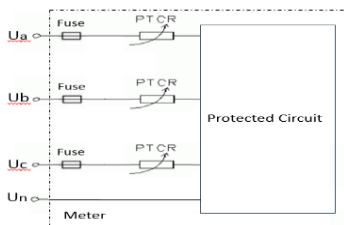
**Schéma zapojení – třífázové čtyřvodičové**

Podporované modely:

- DTSU666-H
- DTSU666-H 250 A/50 mA

Provozní napětí: 0.7–1.3 Un

1. Třífázové čtyřvodičové zapojení: Připojte napěťová vedení  $U_a$ ,  $U_b$ ,  $U_c$  a  $U_n$  ke svorkám 3, 6, 9 a 10 kolektoru. Připojte výstupy proudových transformátorů IA, IA\*, IB, IB\*, IC\*, IC\*\* ke svorkám 13, 14, 16, 17, 19 a 21 kolektoru.
2. Připojte RS485A a RS485B ke komunikačnímu hostiteli.

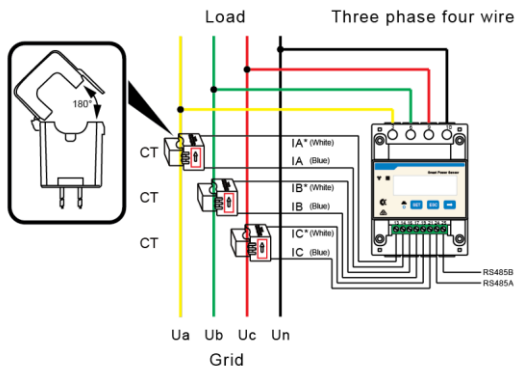
**POZNÁMKA:**

Směr CT musí odpovídat směru šipky, jak je znázorněno na předchozím obrázku.

**Schéma zapojení – třífázové třívodičové**

Podporované modely:

- DTSU666-H 250 A/50 mA

Provozní napětí: 0.7–1.3 Un

1. Třífázové třívodičové zapojení: Připojte napěťová vedení  $U_a$ ,  $U_c$  a  $U_b$  ke svorkám 3, 9 a 10 kolektoru. Připojte výstupy proudových transformátorů IA, IA\*, IB, IB\*, IC\*, IC\*\* ke svorkám 13, 14, 16, 17, 19 a 21 kolektoru.
2. Připojte RS485A a RS485B ke komunikačnímu hostiteli.

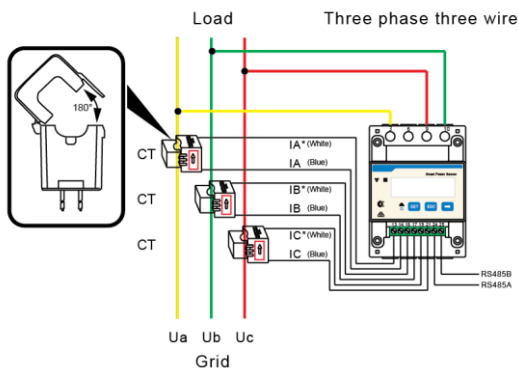









**POZNÁMKA:**

Směr CT musí odpovídat směru šipky, jak je znázorněno na předchozím obrázku.

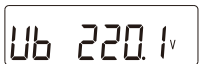









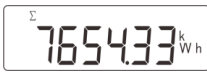

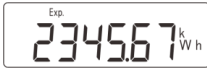
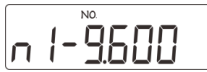

## 4 Uživatelské rozhraní

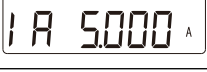
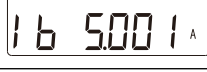
### Display (Auto loop)

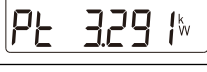
Pokud po dobu 60 sekund nestisknete žádné tlačítko, podsvícení se vypne. Interval automatického přepínání (Auto loop) = 5 s.

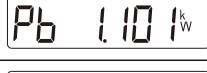
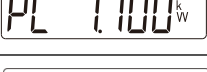
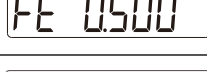
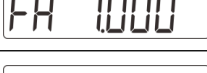
Č.	Zobrazovací rozhraní	Popis	Č.	Zobrazovací rozhraní	Popis
1		Imp. active energy = 10000.0 kWh	2		Exp. active energy = 2345.67 kWh
3		Active power = 3.291 kW	4		Phase A voltage = 220.0 V
5		Phase B voltage = 220.1 V	6		Phase C voltage = 220.20 V
7		Phase A current = 5.000 A	8		Phase B current = 5.001 A
9		Phase C current = 5.002 A	10		Frequency freq = 50.00 Hz

Display (Change by key "→")

Č.	Zobrazovací rozhraní	Popis	Č.	Zobrazovací rozhraní	Popis
1		Comb. active energy = 7654.33 kWh	2		Imp. active energy = 10000.0 kWh
3		Exp. active energy = 2345.67 kWh	4		None parity, 1 stop bit, Baud = 9600 bps
5		001 represents address	6		Phase A voltage = 220.0 V
7		Phase B voltage = 220.1 V	8		Phase C voltage = 220.20 V
9		Phase A current = 5.000 A	10		Phase B current = 5.001 A
11		Phase C current = 5.002 A	12		Phase active power = 3.291 kW
13		Phase A active power = 1.090 kW	14		Phase B active power = 1.101 kW
15		Phase C active power = 1.100 kW	16		Power factor PFt = 0.500 L
17		Phase A power factor Pfa = 1.000 L	18		Phase B power factor PFb = 0.500 L
19		Phase C power factor Pfc = 0.500 C	20		Frequency freq = 50.00 Hz

Comb. active energy = Imp. active energy - Exp. active energy

## Parametr

Parametr	Rozsah hodnoty	Popis
<i>Prot</i>	1: 645; 2: n.2; 3: n.1; 4: E.1; 5: O.1;	Nastavení stop bitu a paritních bitů pro komunikaci: 1: Tovární režim; 2: Žádná parita, 2 stop bity, n.2; 3: Žádná parita, 1 stop bit, n.1; 4: Sudá parita, 1 stop bit, E.1; 5: Lichá parita, 1 stop bit, O.1;
<i>Addr</i>	0: 4.800; 1: 9.600;	Komunikační přenosová rychlost: 0: 4800 bps; 1: 9600 bps;
<i>bAud</i>	11–19	Komunikační adresa

## (Volitelné) Parametry nastavení



Komunikační parametry byly u elektroměru nakonfigurovány před dodáním. Pokud je komunikace abnormální, zkontrolujte a nastavte parametry.

Popis tlačítek: „SET“ představuje „potvrdit“ nebo „posun kurzoru“ (při zadávání číslic), „ESC“ představuje „ukončit“ a „→“ představuje „přidat“. Výchozí heslo je 701.

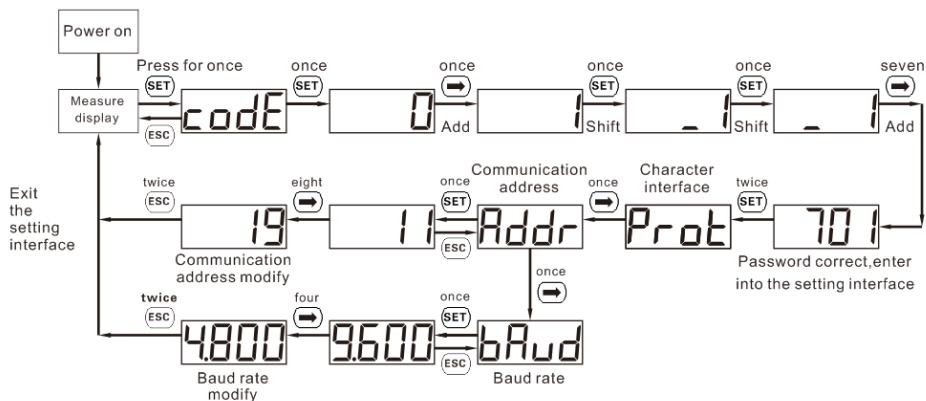

When modify digits, "SET" can be used as cursor shift button; "→" is "add" button; "ESC" represents exiting the setting interface or switch to the character interface from digit modification interface, restarting adding from zero after setting the digits to be the maximum value.

## 5 Řešení problémů

Projev poruchy	Analýza faktorů	Způsob řešení
Žádné zobrazení po zapnutí přístroje.	<ol style="list-style-type: none"><li>1. Zapojení je nesprávné.</li><li>2. Napětí je abnormální a nesplňuje požadavky.</li></ol>	<ol style="list-style-type: none"><li>1. Pokud je způsob zapojení nesprávný, proveďte prosím zapojení podle správně (viz <u>schéma zapojení</u>).</li><li>2. Pokud je přiváděné napětí abnormální, zajistěte prosím napětí podle specifikace přístroje.</li></ol>
Komunikace RS485 není v normálu	<ol style="list-style-type: none"><li>1. Komunikační kabel RS485 je odpojený, zkratovaný nebo obráceně zapojený.</li><li>2. Adresa, přenosová rychlost, datový bit a paritní bit přístroje nejsou v souladu se střídačem.</li></ol>	<ol style="list-style-type: none"><li>1. V případě jakýchkoli problémů s komunikačním kabelem kabel prosím vyměňte.</li><li>2. Pomocí tlačítek nastavte adresu, přenosovou rychlost, datový bit a paritní bit přístroje tak, aby se shodovaly se střídačem, a to v rámci „nastavení parametrů“.</li></ol>
Nepřesnost měření výkonu	<ol style="list-style-type: none"><li>1. Nesprávné zapojení, zkontrolujte prosím, zda je odpovídající sled fází napětí a proudu správný.</li><li>2. Zkontrolujte, zda nejsou vstupní konce proudového transformátoru (vysoký a nízký) zapojeny obráceně. Pa, Pb a Pc jsou abnormální, pokud jsou hodnoty záporné.</li></ol>	<ol style="list-style-type: none"><li>1. V případě nesprávného zapojení proveďte prosím zapojení správně (viz <u>schéma zapojení</u>).</li><li>2. Pokud se zobrazí záporná hodnota, změňte způsob připojení kabelu proudového transformátoru, abyste zajistili, že jsou vysoké a nízké konce správně připojeny.</li></ol>

## 6 Verifying the Installation

1. Zkontrolujte, zda jsou všechny montážní konzoly bezpečně nainstalovány a všechny šrouby jsou dotaženy.
2. Zkontrolujte, zda jsou všechny kabely spolehlivě připojeny se správnou polaritou a bez zkratu.

## 7 Zapnutí systému

Podrobnosti naleznete v uživatelské příručce k inteligentnímu výkonovému senzoru DTSU666-H a DTSU666-H 250 A (50 mA).